

# Mașină de găurit de pământ 3,9kW + 3 burghie



## Instrucțiuni de utilizare Traducerea instrucțiunilor originale



CE

**Atenție!!! Datorită îmbunătățirii continue a produsului, desenele și descrierile furnizate pot fi diferite de bunurile achiziționate și pot conține elemente opționale sau specializate care nu sunt incluse în versiunea standard. Aceste diferențe nu pot constitui un motiv pentru**

**Revendicare. Toate informațiile din acest manual sunt în conformitate cu informațiile actuale la momentul tipăririi și sunt oferite doar în scop informativ.**

## **1. Caracteristicile produsului**

Platforma de foraj pe benzină este utilizată doar pentru a face găuri în sol în scopuri casnice. Din cauza motorului cu combustie internă utilizat pentru alimentarea platformei de foraj, forarea trebuie efectuată numai în spații deschise sau în zone special pregătite în acest scop. Ideal pentru a face găuri pentru răsaduri de arbori tineri, arbuști și plante ornamentale. De asemenea, se utilizează la construcția de garduri și foisoare și la multe alte activități care necesită efectuarea de găuri în sol.

Orice altă utilizare decât cea descrisă mai sus nu este conformă cu utilizarea prevăzută a dispozitivului.

Utilizatorul este responsabil pentru orice daune sau vătămări rezultate în urma utilizării necorespunzătoare.

## **2. Tipuri de pericole care apar în timpul funcționării echipamentului:**

1. Pericole mecanice cauzate de piesele mașinilor sau de piesele de lucru: energia cinetică a unei piese asociată cu mișcarea controlată sau necontrolată.
2. Pericolele pe care le prezintă materialele și substanțele (și componentele acestora) prelucrate sau utilizate în mașină, care rezultă din contactul sau inhalarea de lichide, gaze, vapori, fumuri, vapori și praf nocivi.
3. Pericolele pe care le prezintă materialele și substanțele (și componentele acestora) prelucrate sau utilizate în mașină, legate de incendii sau explozii.
4. Arsuri și alte leziuni cauzate de contactul omului cu obiecte sau materiale la temperaturi foarte ridicate, flăcări sau explozii, precum și de radiațiile provenite din surse de căldură.
5. Pericolele legate de zgomot, care provoacă tulburări de echilibru și reducerea atenției.
6. Pericol de zgomot care are ca rezultat o capacitate limitată de a comunica prin vorbire, de a recepționa semnale acustice etc.
7. Riscurile de vibrații mecanice în cazul utilizării mașinilor acționate manual care provoacă vibrații la nivelul întregului corp, în special atunci când sunt combinate cu o poziționare incorectă.

### 3. Condiții generale de siguranță

Atenție! Citiți **cu atenție instrucțiunile de utilizare înainte de a începe lucrul**. Aparatul poate fi utilizat numai de către adulți care cunosc instrucțiunile de utilizare și care respectă regulile acestora.

#### 3.1) Siguranța la locul de muncă

- a) Păstrați-vă spațiul de lucru curat și bine luminat. Dezordinea sau zonele întunecate pot duce la accidente.
- b) Nu utilizați unealta într-un mediu exploziv, de exemplu în prezența unor lichide, gaze sau praf inflamabile. Mașinile produc scântei care pot aprinde praful sau fumul. Când motorul funcționează, sistemul de evacuare se încălzește până la o temperatură foarte ridicată.
- c) Țineți copiii și persoanele aflate în preajmă departe de unealtă atunci când lucrați cu aceasta. Distragerea atenției poate cauza pierderea controlului.
- d) Gazele de eșapament ale motoarelor conțin monoxid de carbon toxic. Nu porniți motorul în locuri în care ventilația este insuficientă, nu porniți niciodată motorul în încăperi închise.

#### 3.2) Siguranța personală

- a) Fiți atenți, urmăriți ceea ce faceți și folosiți bunul simț atunci când lucrați cu unelte. Nu utilizați uneltele atunci când sunteți obosit sau sub influența drogurilor, alcoolului sau a medicamentelor. Un moment de neatenție în timp ce lucrați cu unelte poate duce la vătămări corporale grave.
- b) Purtați echipament de protecție personală. Echipamentul de protecție, cum ar fi masca de praf, pantofii de siguranță antiderapați, casca de protecție sau protecția auditivă, utilizate în condiții adecvate, vor reduce riscul de rănire.
- c) Evitați pornirea neintenționată. Asigurați-vă că întrerupătorul de alimentare este în poziția oprit înainte de a conecta la o sursă de alimentare sau la o baterie, de a ridica sau de a transporta unealta. Transportarea sculei cu motorul în funcțiune poate provoca un accident.
- d) Scoateți toate cheile de reglare înainte de a porni scula. O cheie lăsată pe o parte rotativă a sculei poate provoca răniri.
- e) Păstrați întotdeauna o postură și un echilibru bun. Acest lucru permite un control mai bun al sculei în situații neașteptate.
- f) Îmbrăcați-vă în mod corespunzător. Nu purtați haine largi sau bijuterii. Țineți părul și hainele departe de piesele în mișcare. Hainele largi, bijuteriile sau părul lung se pot prinde în piesele în mișcare.
- g) Nu atingeți elementele rotative în timpul funcționării, există riscul de vătămare corporală.

- h) Nu lăsați ca familiarizarea cu unealta, datorată utilizării frecvente, să conducă la o utilizare neglijentă și la nerespectarea regulilor de siguranță. Acțiunile neglijente pot provoca răni grave într-o fracțiune de secundă.
- i) Nu modificați niciodată singur echipamentul. Verificați dacă toate piesele sunt în stare de funcționare și, dacă sunt uzate, înlocuiți-le numai cu piese noi, originale.
- j) Nu alimentați cu combustibil când motorul este în funcțiune sau imediat după ce l-ați oprit, dacă este fierbinte. Dacă se varsă combustibil în timpul realimentării, ștergeți-l înainte de a porni.
- k) Nu folosiți niciodată mașina fără protecții, capace și capace sigure. Țineți mâinile, picioarele și îmbrăcămintea la distanță de piesele rotative. Țineți la distanță de uneltele de lucru.

### **3.3) Utilizarea și îngrijirea instrumentelor**

- a) Nu folosiți forța. Folosiți unealta potrivită pentru aplicația dumneavoastră. Unealta potrivită va face treaba mai bine și mai sigur la viteza pentru care a fost proiectată.
- b) Nu utilizați unealta dacă întrerupătorul nu o pornește și nu o oprește. Orice unealtă care nu poate fi acționată de întrerupător este periculoasă și trebuie reparată.
- c) Înainte de a efectua orice reglaje, de a înlocui piese ale unelei sau de a depozita unealta, scoateți bateria, dacă aceasta este detașabilă, și scoateți capacul bujiei de aprindere de pe unealtă. Aceste măsuri de precauție reduc riscul de pornire accidentală a sculei.
- d) Țineți uneltele nefolosite la îndemâna copiilor și nu permiteți persoanelor care nu sunt familiarizate cu unealta sau cu aceste instrucțiuni să folosească unealta. Uneltele sunt periculoase în mâinile unor utilizatori neinstruiți.
- e) Întreținerea instrumentelor. Verificați dacă piesele în mișcare nu sunt nealiniat sau blocate, dacă sunt deteriorate sau dacă există alte condiții care pot afecta funcționarea sculei. Dacă unealta este deteriorată, reparați-o înainte de utilizare. Multe accidente sunt cauzate de o întreținere necorespunzătoare instrumente.
- f) Păstrați uneltele de tăiere ascuțite și curate. Uneltele de tăiere întreținute corespunzător, cu muchii de tăiere ascuțite, sunt mai puțin susceptibile de a se bloca și sunt mai ușor de manevrat.
- g) Folosiți uneltele, accesoriile, burghiile etc. în conformitate cu aceste instrucțiuni, ținând cont de condițiile de lucru și de lucrările care urmează să fie efectuate. Utilizarea uneltelor pentru alte activități decât cele pentru care sunt destinate poate duce la o situație periculoasă.
- h) Păstrați mânerele și suprafețele de prindere uscate, curate și lipsite de ulei și grăsime. Mânerele și suprafețele de prindere alunecoase fac imposibilă operarea și controlul în siguranță al sculei în situații neașteptate situații.
- i) Nu adăugați combustibil atunci când motorul este în funcțiune. Dacă se varsă combustibil în timpul alimentării, ștergeți-l înainte de a porni.

j) Păstrați burghiul curat, acordând o atenție deosebită etichetelor de avertizare.

k) Lăsați motorul să se răcească înainte de a-l transporta sau de a-l repara.



#### Pictograme și simboluri utilizate:



Acest simbol semnifică faptul că produsul a fost supus unor teste de specialitate și că îndeplinește standardele de bază de calitate și siguranță incluse în așa-numitele orientări "Noua abordare".



Acest simbol avertizează asupra posibilității de arsuri cauzate de suprafețele fierbinți.



Acest simbol semnifică faptul că trebuie să citiți cu atenție instrucțiunile de utilizare înainte de a începe



Acest simbol înseamnă că trebuie să folosiți protecție pentru mâini



Acest simbol înseamnă că trebuie să folosiți protecție pentru ochi



Acest simbol înseamnă că trebuie să folosiți încălțăminte de protecție pentru a vă proteja picioarele și picioarele împotriva factorilor externi care pot provoca daune mecanice sau chimice, arsuri sau împotriva efectelor căldurii, frigului și umidității.



Acest simbol înseamnă că trebuie să purtați protecție auditivă



Acest simbol înseamnă că trebuie să folosiți protecție respiratorie

#### 4. Date tehnice

Tip/model	Capacitate (cc)	Putere (CP)	Amestec (combustibil:ulei)	Nivelul de zgomot LWA (dB)
B1400/B1401	51,7	5,2	25:1	103

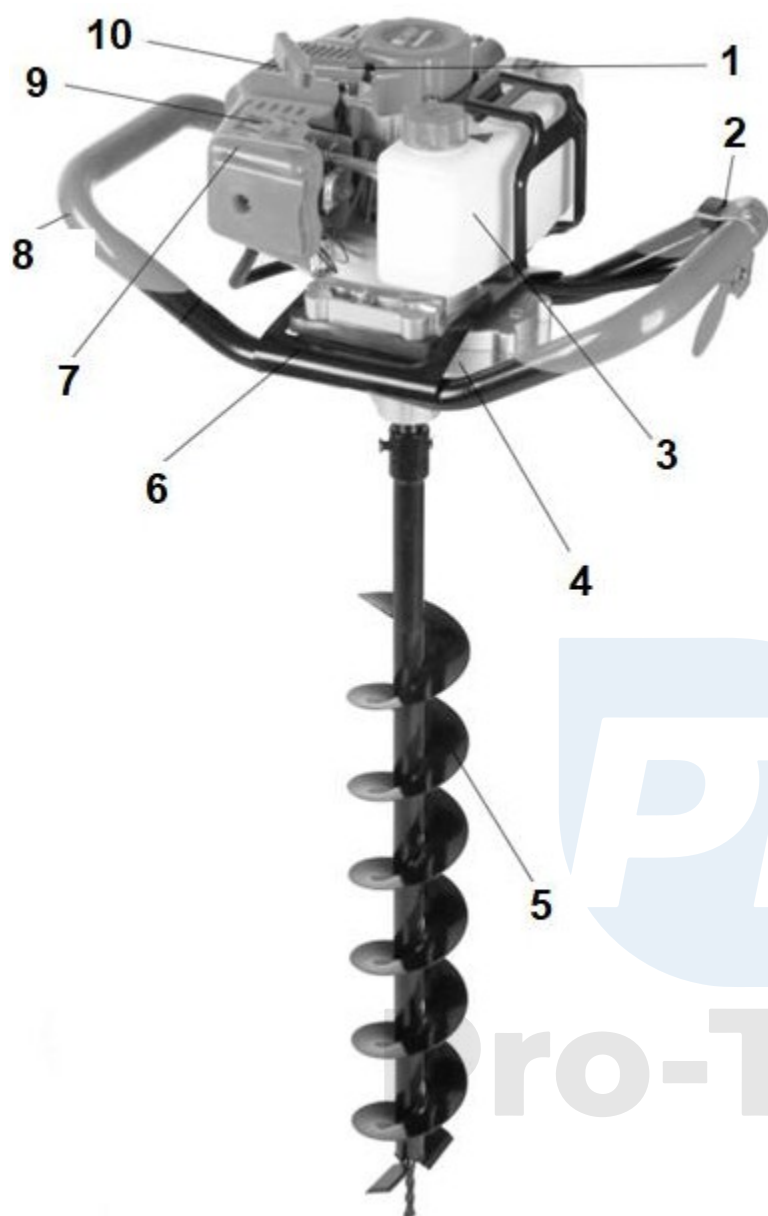

1. Motor
2. Comutator de aprindere
3. Rezervor de combustibil
4. Transmisie
5. Burghiu
6. Cadru
7. Filtru de aer
8. Cadru/ mâner
9. Pârghie de starter
10. Mâner de pornire

Respectați întotdeauna regulile de siguranță descrise în acest manual.

Producătorul nu este răspunzător pentru deteriorarea aparatului cauzată de utilizarea necorespunzătoare a articolului.

Platforma de foraj pe benzină este echipată cu un motor eficient în doi timpi răcit cu aer. Aceasta utilizează un amestec de benzină și ulei conceput pentru motoarele în doi timpi într-un raport de **25:1**, adică 2,5 litri de benzină la 100 ml de ulei în doi timpi. Asigurați-vă că amestecul a fost pregătit corespunzător înainte de a umple rezervorul. Deșurubați capacul de la rezervor și turnați ușor amestecul folosind pâlnia, montați și strângeți capacul rezervorului.

## Instalarea burghiului

Deșurubați piulița (scoateți știftul cu zăvorâre) a șurubului de fixare și scoateți șurubul. Apoi deconectați burghiul de la arborele de transmisie și înlocuiți burghiul dacă este necesar. Pentru a instala noul burghiu, introduceți burghiul în arborele de transmisie și fixați-l cu șurubul și piulița (instalați știftul cu zăvorâre).



## Pornirea motorului

1. Respectați normele de siguranță de bază atunci când porniți mașina.
2. Umpleți rezervorul de combustibil cu un amestec de combustibil/ulei pregătit în prealabil pentru motoare în doi timpi (25:1).
3. Rotiți comutatorul de contact în poziția START.

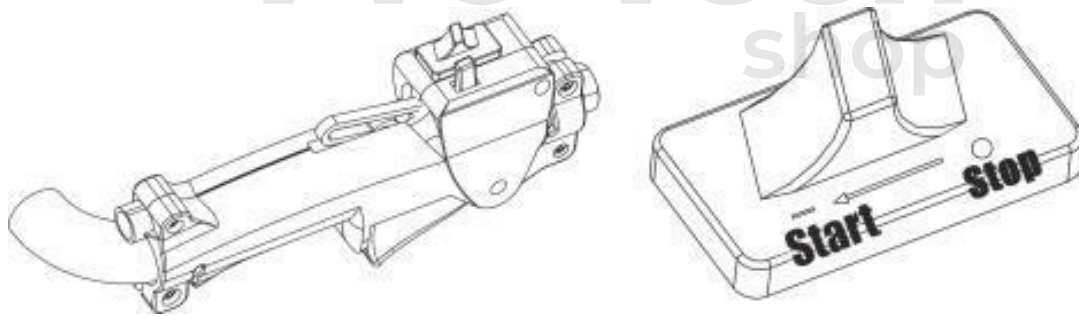

4. Așezați maneta starterului în poziția ON



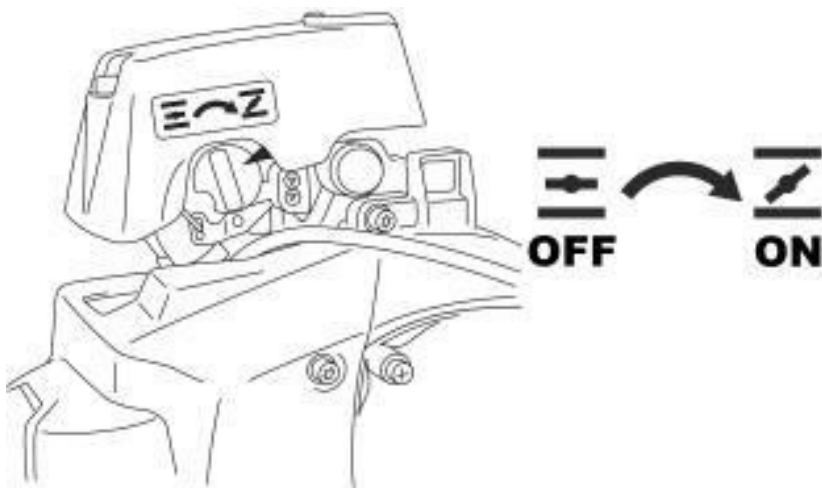

5. Apăsați pompa de starter de mai multe ori pentru a introduce combustibil în carburator.

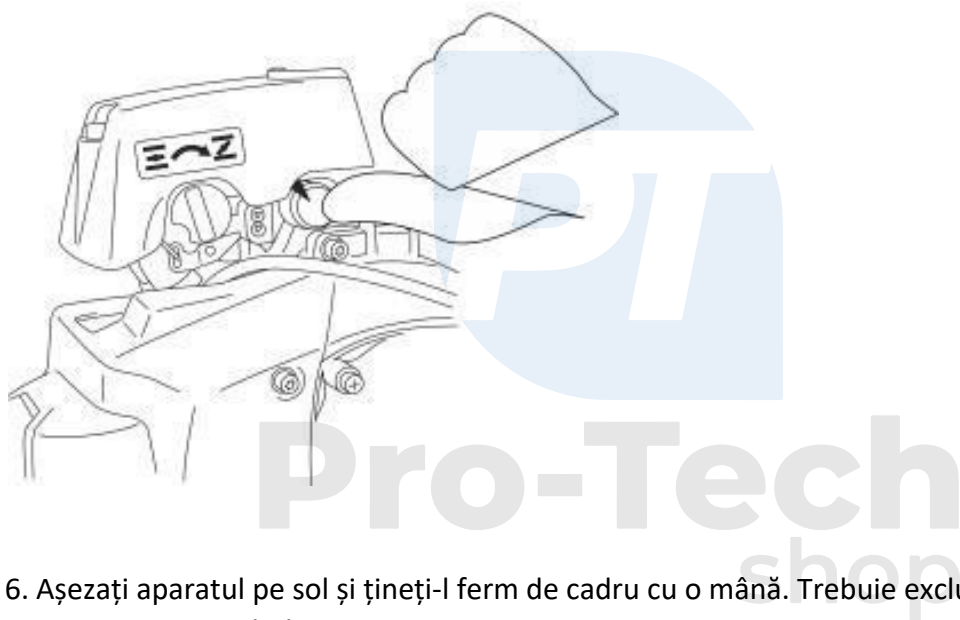

6. Așezați aparatul pe sol și țineți-l ferm de cadru cu o mână. Trebuie exclus contactul cu orice parte a corpului!

7. Fixați maneta de accelerație.

8. Mai întâi, trageți ușor de cablul de pornire până când simțiți rezistență, apoi trageți rapid și ferm. Trageți întotdeauna cablul în linie dreaptă.

9. Întoarceți întotdeauna mânerul starterului în poziția de pornire - nu-l lăsați să plece.

10. Dacă motorul nu pornește de prima dată, glisați maneta starterului până la jumătate și trageți din nou de cablul de pornire.

11. Când motorul este în funcțiune, mutați acceleratorul pe OFF.

12. Lăsați motorul să funcționeze timp de 2-3 minute la turație mică, apoi începeți să lucrați.

## Oprirea motorului

1. Eliberați maneta de accelerație și lăsați aparatul să meargă la ralanti.
2. Rotiți comutatorul de contact în poziția STOP.

## Foraj

1. Porniți mașina, prindeți mânerul cu ambele mâini și măriți treptat alimentarea cu combustibil, apăsând burghiul la sol.
2. Când burghiul a pătruns în sol la o adâncime de aproximativ 10 cm, apăsați mai puternic burghiul.
3. Dacă găuriți găuri adânci, creșteți treptat adâncimea de găurire. Uneori este recomandabil să ridicați ușor burghiul și apoi să strângeți.
4. Când adâncimea găurii este adecvată, eliberați gazul și scoateți burghiul.

## Filtru de aer

Verificați filtrul de aer înainte de fiecare pornire a motorului. Elementele murdare trebuie curățate sau înlocuite cu altele noi. Dacă filtrul de aer sau elementele acestuia sunt deteriorate, înlocuiți-le întotdeauna cu altele noi.

Utilizarea mașinii fără filtru de aer sau cu un filtru de aer deteriorat va permite murdăriei să pătrundă în motor și va cauza uzura prematură. Acest tip de deteriorare nu este acoperit de reparații gratuite în perioada de garanție.

## Bujie de aprindere

Când motorul este oprit, bujia și cilindrul sunt încă foarte fierbinți și pot provoca arsuri dacă sunt atinse.

Așteptați ca motorul să se răcească.

Bujiile de aprindere incorecte pot deteriora motorul.

Bujia trebuie să aibă între electrozi

la o distanță corespunzătoare, iar electrozii și izolatorul trebuie să fie curăți, fără urme de pătare, fără depuneri de carbon și fără deteriorări.

1. Scoateți capacul bujiei și îndepărtați orice resturi din jurul bujiei.
2. Folosiți cheia pentru bujii pentru a scoate bujia de aprindere,
3. Verificați bujia, dacă este foarte murdară sau deteriorată (electrod ars, izolator fisurat etc.) - înlocuiți-o cu una nouă.



4. Măsurați distanța dintre electrozi cu ajutorul unui cântar. Distanța corectă trebuie să fie de 0,7-0,8 mm. Dacă este necesară ajustarea distanței, îndoiți cu grijă electrodul lateral.
5. Înșurubați bujia cu degetele până la capăt.
6. Strângeți bujia cu o cheie de bujii, având grijă să nu deteriorați filetele.
7. Puneți pipa pe lumânare.

O bujie înșurubată prea puțin strâns se încălzește la o temperatură foarte ridicată și poate deteriora motorul. O bujie de aprindere înșurubată prea strâns poate să dezlipească filetele din capul motorului.

## 6. Întreținere

Depozitarea și pregătirea corespunzătoare pentru depozitarea platformei de foraj sunt esențiale pentru a asigura durabilitatea și fiabilitatea acesteia. Este mai ușor să faci să funcționeze o astfel de instalație de foraj la momentul potrivit atunci când cele mai importante părți nu sunt acoperite de rugină.

Lăsați motorul să se răcească timp de cel puțin 0,5 ore înainte de curățare. Nu utilizați apă sub presiune, benzină sau alți solvenți pentru curățare. Spălarea cu apă a motorului mașinii poate face ca apa să pătrundă în filtru, carburator sau cilindru și să distrugă ulterior aceste componente.

Curățați instalația de foraj cu o cârpă sau o perie uscată. Lubrifiați elementele metalice exterioare cu un strat ușor de ulei.

Întreținerea uneltelor și a echipamentului acestora. Se verifică dacă piesele în mișcare nu sunt dezaliniate sau blocate, se verifică dacă există piese deteriorate și alți factori care pot afecta funcționarea sculelor.

Păstrați uneltele de tăiere ascuțite și curate. Întreținerea corespunzătoare a marginilor ascuțite ale uneltelor de tăiere reduce probabilitatea de prindere și le face mai ușor de manevrat.

Benzina se oxidează în timp, iar calitatea acesteia se deteriorează. Benzina contaminată va îngreuna pornirea motorului pompei și va lăsa depuneri lipicioase în sistemul de alimentare. Dacă benzina din motorul dvs. se învecheste în timpul depozitării, este posibil să fie necesară repararea sau înlocuirea carburatorului și a altor componente ale sistemului de alimentare. Cât timp rămâne benzina în rezervorul de combustibil și în carburator înainte de a cauza probleme de funcționare depinde de factori precum calitatea benzinei, temperatura de depozitare și dacă rezervorul a fost complet sau parțial plin.

Aerul dintr-un rezervor parțial umplut accelerează deteriorarea benzinei. K temperaturile foarte ridicate de depozitare contribuie, de asemenea, la deteriorarea calității combustibilului. Problemele legate de combustibil pot apărea la doar câteva luni de la umplerea rezervorului sau chiar mai devreme, dacă benzina turnată în rezervor nu a fost proaspătă.

Deteriorarea sistemului de alimentare cu combustibil sau deteriorarea performanțelor motorului cauzată de pregătirea necorespunzătoare a motorului pentru depozitare nu face obiectul unei reparații gratuite în timpul perioadei de garanție.

Dacă există combustibil în rezervorul motorului în timp ce mașina este depozitată, trebuie să aveți grijă pentru a preveni aprinderea vaporilor de benzină. Alegeți o locație bine ventilată, departe de echipamentele predispuse la flăcări, cum ar fi cuptoarele, încălzitoarele de apă și uscătoarele. De asemenea, trebuie să evitați locurile în care se folosesc scânteii, motoare sau unelte electrice.

Dacă este posibil, nu depozitați burghiul în locuri umede, deoarece acest lucru accelerează coroziunea. Mașina trebuie depozitată în poziție verticală. Răsturnarea acestuia poate provoca scurgeri de benzină.

#### Transport

Nu transportați instalația de foraj imediat după terminarea lucrărilor, ci lăsați-o timp de 0,5 ore până când se răcește. Transportați-o în poziție verticală pentru a preveni scurgerile de combustibil din motor.



Pro-Tech  
shop